



meteor 
 precision winding technology
 swiss made

MTA

Klebband – Applikator

MTA Klebband – Applikator

Der Klebband – Applikator MTA eignet sich zum automatischen Applizieren von selbstklebenden Bänder. Das Bandagiergerät gewährleistet ein zugfreies Anlegen des Bandes, eine präzise enge Bandführung, sowie ein zuverlässiges Schneiden und Andrücken des Bandes. Sämtliche Bewegungen der für die Bandverarbeitung benötigten Achsen sind numerisch programmierbar.

Auch das Aufwickeln von Zwischenband ist mit dem MTA möglich.



sustainability precision innovation

MTA

Klebband – Applikator - Ihr Nutzen

- Universeller Einsatz bis zu einem Spulendurchmesser von max. 50mm und einem Breite von 3 bis 50mm.
- Bandanlegeköpfe und Spulenaufnahmedorn mit Schnellwechselsystem
- Stabiler Grundaufbau in Aluminium - Plattenbauweise
- Bedienerfreundliche Software zur Programmierung der Bandagierung
- Bedienung und Programmierung auf Touch Screen
- Programme können gespeichert werden
- Stabile und kompakte Bauweise ermöglicht universellen Einsatz
- Effiziente Fertigung von Klein- bis Grossserien möglich

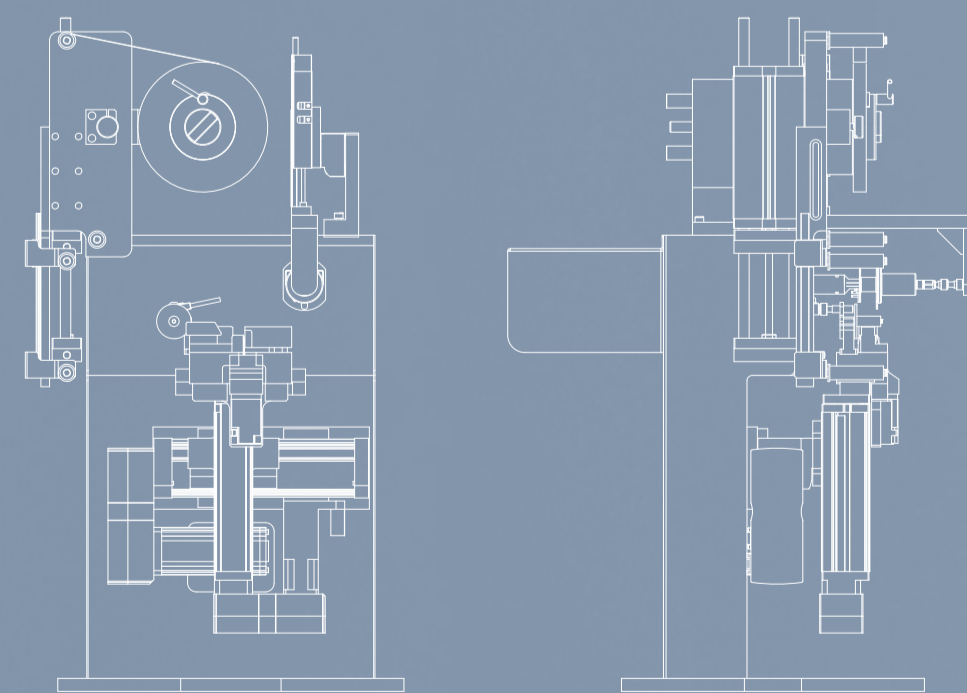

Technische Daten

Spindelzahl	1
Wickelraumbreite	3 - 50 mm
Wicklungsdurchmesser	max. 50 mm

Anschlusswerte und Abmessungen

Speisespannung	230 V / 50-60 Hz
Stromaufnahme	10 A
Netzabsicherung, kundenseitig	16 A
Schutzart elektrische Installation	IP 54
Maschinenabmaße B x L x H	ca. 500 x 500 x 800 mm
Gewicht	ca. 100 kg